

## Estación de carga de barriles “solids”



**Carga gravimétrica sin polvo de barriles y otras envases;**

**Transporte de los envases usando una cinta transportadora o mesa de rodillos**

**El barril en la cinta transportadora se pesa usando una báscula de plataforma.**



### **Ventajas del sistema:**

- **Fiable, gracias al sistema de impulsión y dosificación universal**
- **Elevada seguridad operativa gracias al robusto diseño de los componentes**
- **Cambio rápido de producto y, por consiguiente, bajo coste de limpieza**
- **Estiba sin polvo del barril**

**solids components MIGSA S.L.**  
Erribera Kalea I E-20749 Aizarnazabal (Guipuzkoa)  
Tel. +34 943 147 083 / Fax +34 943 147 897  
[comercial@migsa.es](mailto:comercial@migsa.es) [www.solids.es](http://www.solids.es)

**MIGSA®**  
**solids solutions**  
**manufacturer**

## Estación de carga de barriles "solids"

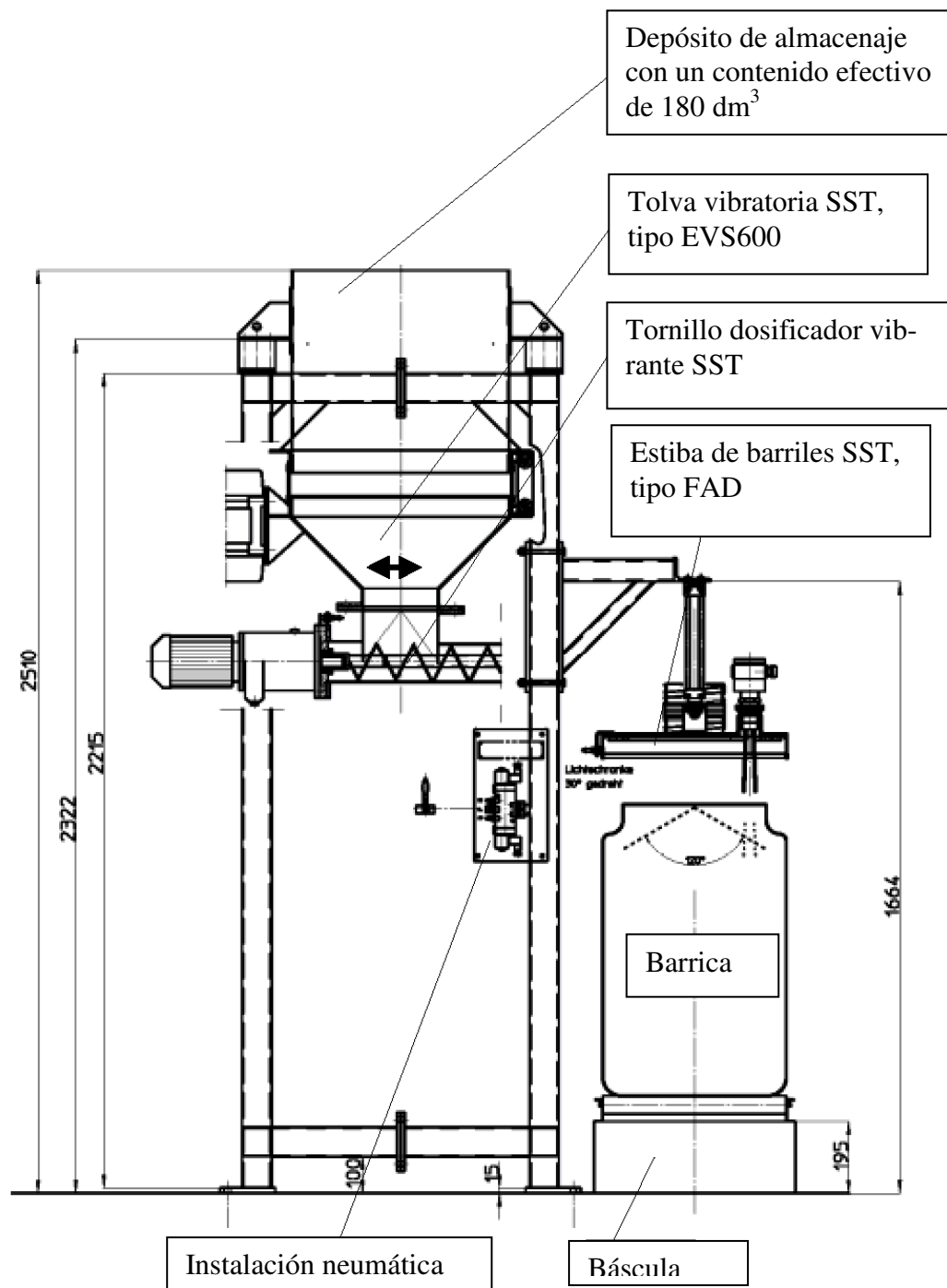

# Estación de carga de barriles “solids”

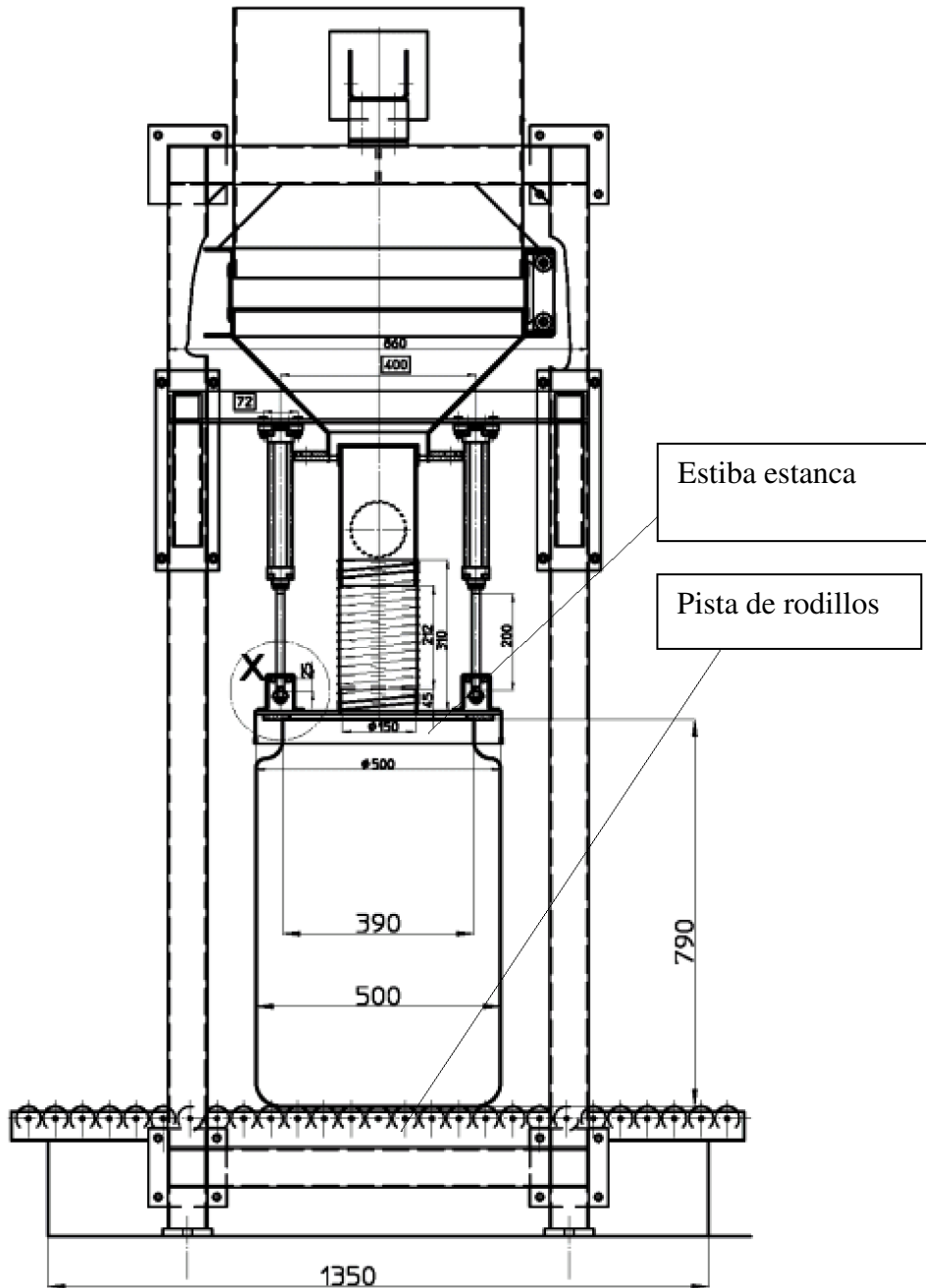

**solids components MIGSA S.L.**  
Erribera Kalea I E-20749 Aizarnazabal (Guipuzkoa)  
Tel. +34 943 147 083 / Fax +34 943 147 897  
[comercial@migsa.es](mailto:comercial@migsa.es) [www.solids.es](http://www.solids.es)

**MIGSA**<sup>®</sup>  
solids solutions  
manufacturer