

Báscula para líquidos “solids”

Tipo LSC



Para la dosificación de líquidos en el modo de carga dosificada o descarga dosificada.



Ventajas:

- Alta precisión
- Construcción robusta y simple
- Económica
- Compacta
- Rentable

solids components MIGSA S.L.
Erribera Kalea I E-20749 Aizarnazabal (Guipuzkoa)
Tel. +34 943 147 083 / Fax +34 943 147 897
comercial@migsa.es www.solids.es

MIGSA[®]
solids solutions
manufacturer

Báscula para líquidos “solids”

Tipo LSC



Funcionamiento y construcción:

La construcción de la báscula con depósito se adapta a los requerimientos de los líquidos. En la salida se ha dispuesto un dispositivo de cierre y/o una bomba de extracción.

El depósito puede fabricarse con los materiales más diversos, se puede calentar o llevar elementos de descarga especiales.

En la figura se muestra una báscula de aceite diseñada a modo de báscula de descarga que se llena mediante una bomba para barriles, equipada con una célula de pesada, válvula de entrada, piloto indicador a modo de dispositivo de seguridad de llenado excesivo, bomba de aceite en la salida y los compensadores necesarios. Para mantener constante la dosificación se ha previsto una válvula de retorno bajo presión de resorte al final de la tubería dosificadora.

Características:

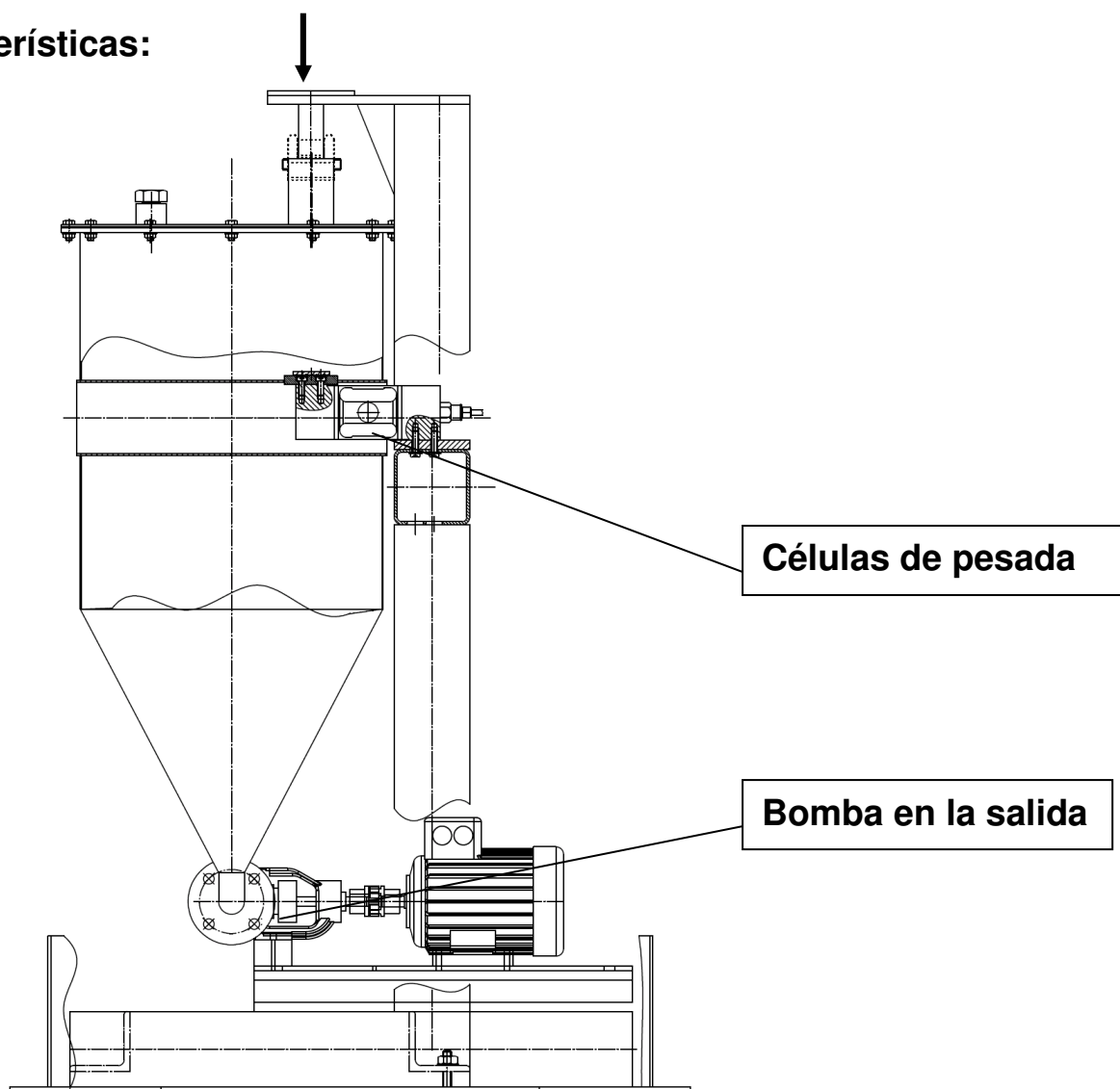

solids components MIGSA S.L.
Erribera Kalea I E-20749 Aizarnazabal (Guipuzkoa)
Tel. +34 943 147 083 / Fax +34 943 147 897
comercial@migsa.es www.solids.es

MIGSA[®]
solids solutions
manufacturer