

solids Knollenbrecher

Feinbrecher Typ K2

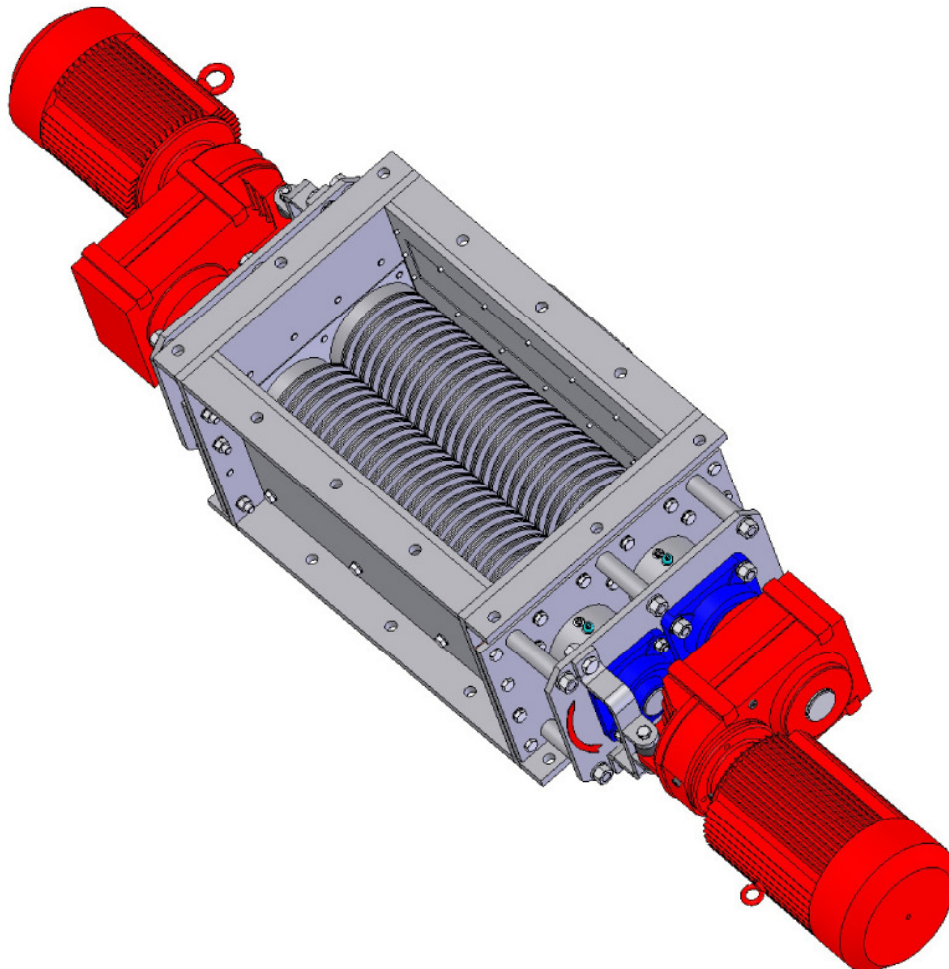

Zweiwellen-Knollenbrecher zum Zerkleinern von Knollen, Klumpen und Krusten in Schüttgütern



Vorteile:

- geringer Installationsaufwand
- niedrige Bauhöhe
- robuste Konstruktion
- einfacher Aufbau
- geräuscharm
- für staubexplosionsgefährliche Produkte geeignet

S.S.T.-Schüttguttechnik Maschinenbau GmbH
Lechwiesenstr. 21, 86899 Landsberg / Lech
Tel. 0049 (0)8191-3359-50 / Fax 0049 (0)8191-3359-55
Mail SST@solids-service.de www.solids.de



solids Knollenbrecher

Feinbrecher Typ K2

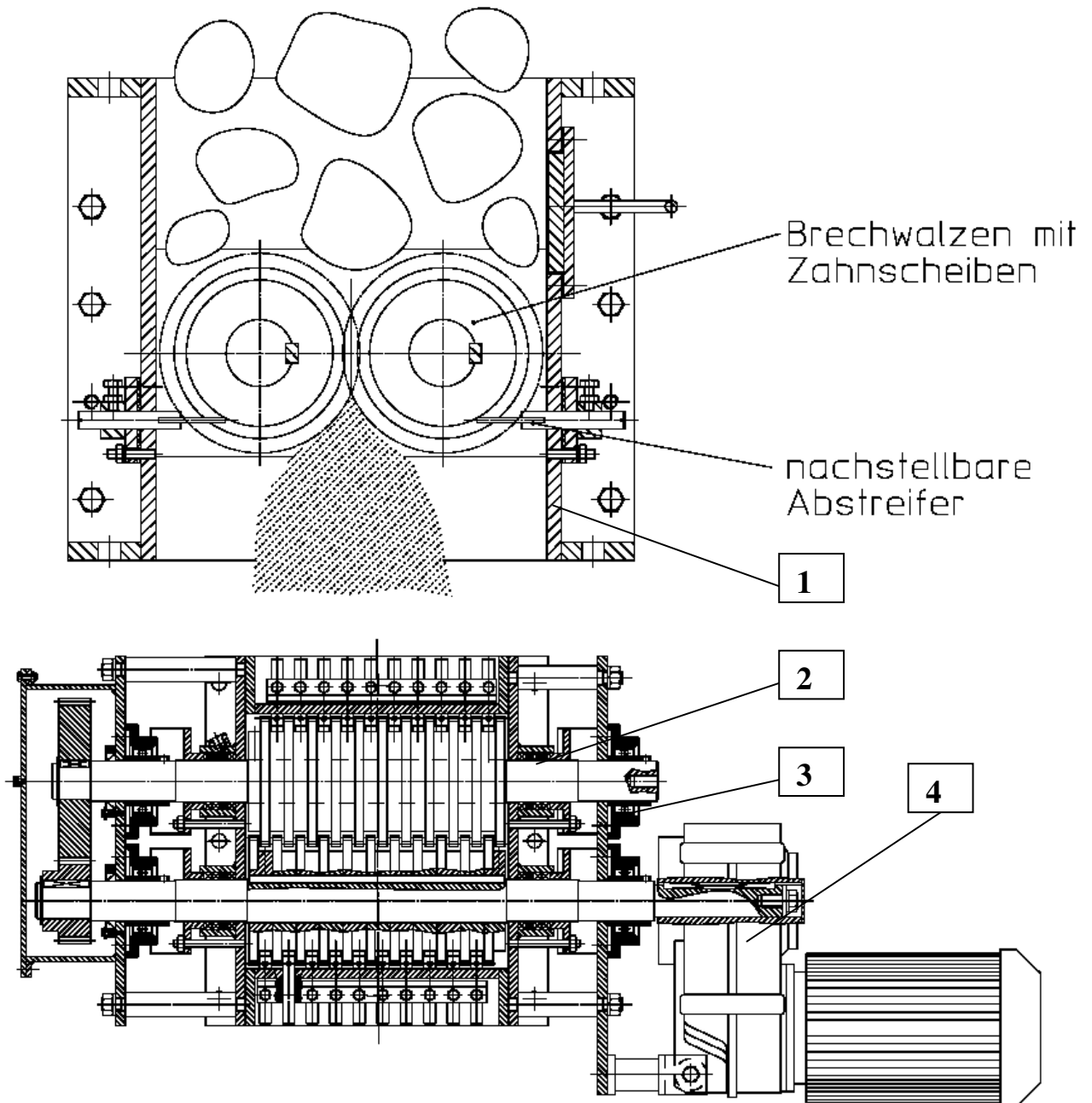

Merkmale:

Größen: 320x310, 320x480, 320x630 mm oder nach Kundenwunsch

- 1) robustes Gehäuse in Schweisskonstruktion
- 2) Wellendurchführung mit Stopfbuchspackung oder mit Spezial-Wellendichtringen für druckdichte Abdichtung
- 3) aussenliegende Lager
- 4) Direkt-Antrieb mit aufgestecktem Getriebemotor

S.S.T.-Schüttguttechnik Maschinenbau GmbH
 Lechwiesenstr. 21, 86899 Landsberg / Lech
 Tel. 0049 (0)8191-3359-50 / Fax 0049 (0)8191-3359-55
 Mail SST@solids-service.de www.solids.de



solids Knollenbrecher
Feinbrecher Typ K2



Bild: Zweiwellen-Knollenbrecher mit Feinverzahnung und 2 getrennten Antrieben

S.S.T.-Schüttguttechnik Maschinenbau GmbH
Lechwiesenstr. 21, 86899 Landsberg / Lech
Tel. 0049 (0)8191-3359-50 / Fax 0049 (0)8191-3359-55
Mail SST@solids-service.de www.solids.de

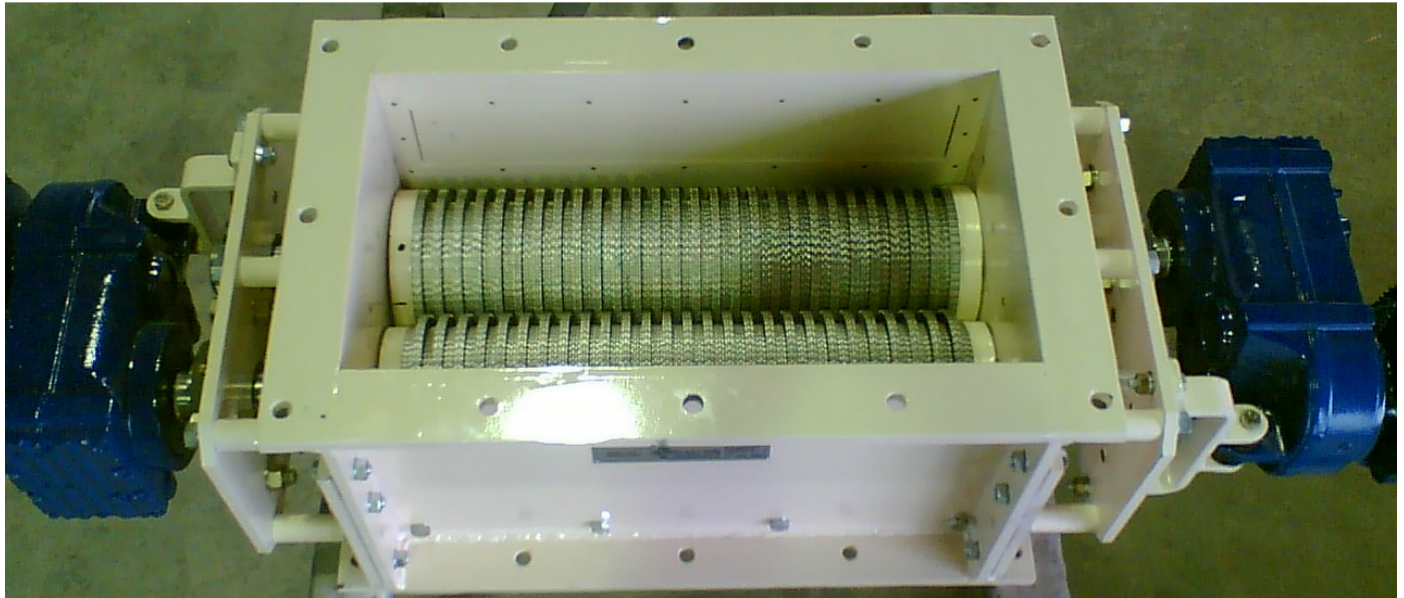